

SVASATORE 3 TAGL. A 90° CODOLO CILINDRICO 867 MASTER

Allargatori a tre taglienti a svasare con codolo cilindrico.
 Taglio destro. Spoglia radiale anti-vibrazioni.
 Tolleranze: diametro d1 z9, diametro d2 h9.
 DIN 335/C

Codice	U.M.	d1	d3	l1	d2
0062525	Pezzi	mm.6,30	mm.1,50	mm.45,00	mm.5,00
0062526	Pezzi	mm.8,30	mm.2,00	mm.50,00	mm.6,00
0062527	Pezzi	mm.10,40	mm.2,50	mm.50,00	mm.6,00
0062528	Pezzi	mm.12,40	mm.2,80	mm.56,00	mm.8,00
0062529	Pezzi	mm.16,50	mm.3,20	mm.60,00	mm.10,00
0062530	Pezzi	mm.20,50	mm.3,50	mm.63,00	mm.10,00
0062524	Pezzi	mm.25,00	mm.3,80	mm.67,00	mm.10,00

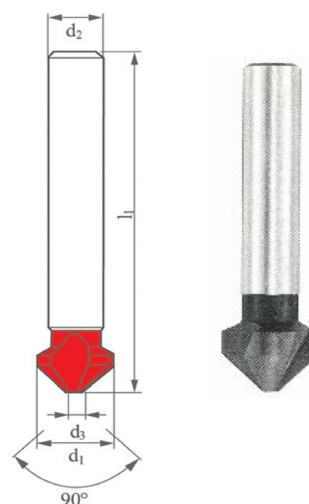

SVASATORE 3 TAGL. A 90° CODOLO CILINDRICO 870 MASTER

Allargatori a tre taglienti a svasare con codolo cilindrico.
 Taglio destro. Spoglia radiale anti-vibrazioni.
 Tolleranze: diametro d1 z9, diametro d2 h9.
 Svasature a 90° per sedi viti secondo DIN 1866 di materiali
 ferrosi e non ferrosi.
 DIN 335/C

Codice	U.M.	d1	d3	l1	d2
0062508	Pezzi	mm.7,30	mm.1,80	mm.50,00	mm.6,00
0062510	Pezzi	mm.9,40	mm.2,20	mm.50,00	mm.6,00
0062511	Pezzi	mm.10,40	mm.2,50	mm.50,00	mm.6,00
0062512	Pezzi	mm.12,40	mm.2,80	mm.56,00	mm.8,00
0062513	Pezzi	mm.15,00	mm.3,20	mm.60,00	mm.10,00
0062514	Pezzi	mm.16,50	mm.3,20	mm.60,00	mm.10,00
0062515	Pezzi	mm.20,50	mm.3,50	mm.63,00	mm.10,00
0062516	Pezzi	mm.25,00	mm.3,80	mm.67,00	mm.10,00

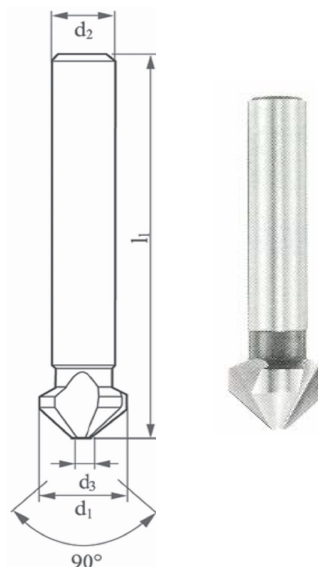

SVASATORE A 3 TAGLIENTI HSS+CO OMAL

Scanalature rettificate.
 Svasature a 60° di fori o svasature a 90° per sedi viti secondo DIN 1866.
 Utilizzabili sulla maggior parte dei materiali ferrosi e non ferrosi.

Codice	U.M.	Ø nom.	Articolo
7312203	Pezzi	mm.6,30	034
7312207	Pezzi	mm.8,30	034
7312210	Pezzi	mm.10,40	034
7312212	Pezzi	mm.12,40	034
7312215	Pezzi	mm.16,50	034
7312217	Pezzi	mm.20,50	034
7312219	Pezzi	mm.25,00	034
7312220	Pezzi	mm.28,00	034
7312221	Pezzi	mm.31,00	034



SVASATORE A 3 TAGLIENTI HSS+TiAlN OMAL

Codice	U.M.	Ø nom.	Articolo
7312223	Pezzi	mm.6,30	034/TA
7312227	Pezzi	mm.8,30	034/TA
7312230	Pezzi	mm.10,40	034/TA
7312232	Pezzi	mm.12,40	034/TA

Codice	U.M.	Ø nom.	Articolo
7312235	Pezzi	mm.16,50	034/TA
7312237	Pezzi	mm.20,50	034/TA
7312239	Pezzi	mm.25,00	034/TA

SVASATORE HSS 3 TAGLIENTI 90° STELLA BIANCA

Codice	U.M.	Ø		Articolo
8072745	Pezzi	8	K31	03031
8072746	Pezzi	10	K32	03032
8072747	Pezzi	12	K33	03033
8072748	Pezzi	16	K34	03034
8072749	Pezzi	20	K35	03035
8072750	Pezzi	25	K36	03036
8072751	Pezzi	28	K37	03037
8072752	Pezzi	31	K38	03038



SET SVASATORI 90° PLUS TIALN MM.6,30-12.4 867-1 MASTER

Taglio destro. Spoglia radiale anti-vibrazioni.
 Tolleranze: diametro d1 z9, diametro d2 h9.
 Svasature a 90° per sedi viti secondo DIN 1866 di materiali non ferrosi, acciai tenaci e non e leghe speciali.
 DIN 335/C

Codice	U.M.	Articolo
0062522	Pezzi	867-1



SET SVASATORI 90° PLUS TIALN MM.16,50-25,00 867-2 MASTER

Taglio destro. Spoglia radiale anti-vibrazioni.
 Tolleranze: diametro d1 z9, diametro d2 h9.
 Svasature a 90° per sedi viti secondo DIN 1866 di materiali non ferrosi, acciai tenaci e non e leghe speciali.
 DIN 335/C

Codice	U.M.	Articolo
0062523	Pezzi	867-2



SET SVASATORI 90° PLUS TIALN MM.16,50-25,00 870-2 MASTER

Taglio destro. Spoglia radiale anti-vibrazioni.
 Tolleranze: diametro d1 z9, diametro d2 h9.
 Svasature a 90° per sedi viti secondo DIN 1866 di materiali ferrosi e non ferrosi.
 DIN 335/C

Codice	U.M.	Articolo
0062521	Pezzi	870-2



KIT SVASATORI HSS+CO MM.6,30-25,00 7 PEZZI OMAL



Codice	U.M.	Ø nom.	Articolo
7312223	Pezzi	mm.6,30-8,30-10,40-12,40-16,50-20,50-25,00	K034/1

ALLARGATORI PER SEDI VITI A TESTA CILINDRICA 884 MASTER

Allargatori per sedi viti a testa cilindrica con codolo cilindrico.
 Taglienti elicoidali destri a 27° -Tolleranze:diametro d1 z9,
 diametro d3 e8, diametro d2 h9.
 Svasature per sedi viti secondo DIN 74 foglio 2, di materiali
 ferrosi e non ferrosi. DIN 373

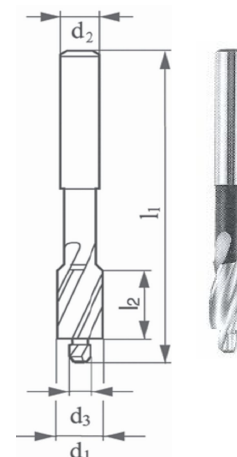

Codice	U.M.	Per fil. m.
0062210	Pezzi	M 5/F
0062211	Pezzi	M 6/F
0062212	Pezzi	M 8/F
0062213	Pezzi	M 10/F
0062214	Pezzi	M 12/F

ALLARGAFORI CONICI HSS STELLA BIANCA

Permettono di eseguire fori perfetti del diametro desiderato
 in lamiere sottili (max mm.5) di metallo o leghe leggere, o
 in fogli sottili di legno o plastica.

Codice	U.M.	Ø		Articolo
8072715	Pezzi	0-14	K1	03001
8072716	Pezzi	6-20	K2	03002
8072718	Pezzi	10-30	K3	03003
8072719	Pezzi	20-40	K4	03004
8072720	Pezzi	28-50	K5	03005
8072717	Pezzi	6-30	K6	03006



ALLARGAFORI HSS PERINO-IUR

Codice	U.M.	Ø	Gambo	Lungh.	Articolo
0112235	Pezzi	3-15	mm.6	mm.53	002
0112236	Pezzi	7-22	mm.8	mm.61	004
0112237	Pezzi	10-30	mm.10	mm.94	006



FRESA METALLO DURO 2 TAGLIENTI PER CAVE 660 CL MASTER

Fresatura di scanalature per accoppiamento P9.
 Adatte per tutti i tipi di acciai tenaci.
 Serie corta.
 DIN 6527

Codice	U.M.	d1	l1	l2	d2
0062958	Pezzi	mm.1,00	mm.40,00	mm.2,50	mm.4,00
0062961	Pezzi	mm.2,00	mm.40,00	mm.6,00	mm.4,00
0062963	Pezzi	mm.3,00	mm.45,00	mm.8,00	mm.6,00
0062965	Pezzi	mm.4,00	mm.45,00	mm.11,00	mm.6,00
0062966	Pezzi	mm.5,00	mm.50,00	mm.13,00	mm.6,00
0062967	Pezzi	mm.6,00	mm.50,00	mm.13,00	mm.6,00
0062968	Pezzi	mm.8,00	mm.60,00	mm.19,00	mm.8,00
0062970	Pezzi	mm.10,00	mm.70,00	mm.22,00	mm.10,00
0062971	Pezzi	mm.12,00	mm.75,00	mm.26,00	mm.12,00

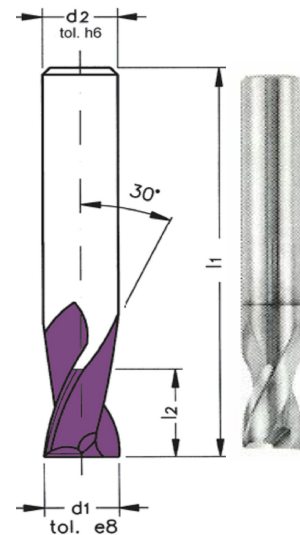

FRESA METALLO DURO SEMISFERICA 2TG. 569 CL MASTER

Frese a 2 taglienti con punta semisferica.
 Fresatura in copiatura di contorni semisferici o raggiati.
 Adatte per tutti i tipi di metalli tenaci.
 Serie lunga.

Codice	U.M.	d1	l1	l2	d2
0062916	Pezzi	mm.1,00	mm.40,00	mm.3,00	mm.3,00
0062919	Pezzi	mm.1,50	mm.40,00	mm.4,00	mm.3,00
0062920	Pezzi	mm.2,00	mm.50,00	mm.5,00	mm.6,00
0062921	Pezzi	mm.3,00	mm.60,00	mm.8,00	mm.6,00
0062922	Pezzi	mm.4,00	mm.70,00	mm.8,00	mm.6,00
0062923	Pezzi	mm.5,00	mm.80,00	mm.10,00	mm.6,00
0062924	Pezzi	mm.6,00	mm.90,00	mm.12,00	mm.6,00
0062925	Pezzi	mm.8,00	mm.100,00	mm.14,00	mm.8,00
0062926	Pezzi	mm.10,00	mm.100,00	mm.18,00	mm.10,00
0062927	Pezzi	mm.12,00	mm.110,00	mm.22,00	mm.12,00

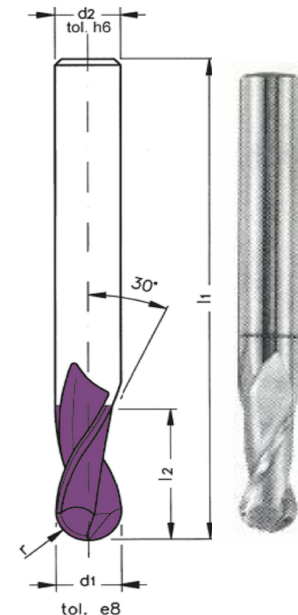

FRESA METALLO DURO SEMISFERICA 566 C MASTER

Fresatura in copiatura di contorni raggiati o speciali.
 Adatte per tutti i tipi di acciai tenaci.
 Standard Master

Codice	U.M.	d1	l1	l2	d2
0062900	Pezzi	mm.2,00	mm.80,00	mm.6,00	mm.3,00
0062901	Pezzi	mm.3,00	mm.100,00	mm.8,00	mm.3,00
0062902	Pezzi	mm.4,00	mm.100,00	mm.8,00	mm.4,00
0062903	Pezzi	mm.5,00	mm.120,00	mm.10,00	mm.6,00
0062904	Pezzi	mm.6,00	mm.120,00	mm.10,00	mm.6,00

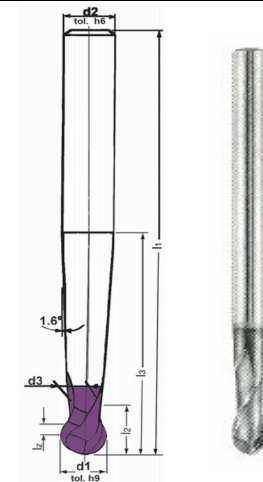

FRESA METALLO DURO 4 TAGLIENTI 666 CL MASTER

Frese cilindriche taglienti al centro.
Fresatura generale. Adatte per tutti i tipi di metalli tenaci.
Serie normale.
DIN 6527

Codice	U.M.	d1	l1	l2	d2
0062976	Pezzi	mm.4,00	mm.45,00	mm.11,00	mm.6,00
0062977	Pezzi	mm.5,00	mm.50,00	mm.13,00	mm.6,00
0062978	Pezzi	mm.6,00	mm.50,00	mm.13,00	mm.6,00
0062979	Pezzi	mm.8,00	mm.60,00	mm.19,00	mm.8,00
0062980	Pezzi	mm.10,00	mm.70,00	mm.22,00	mm.10,00

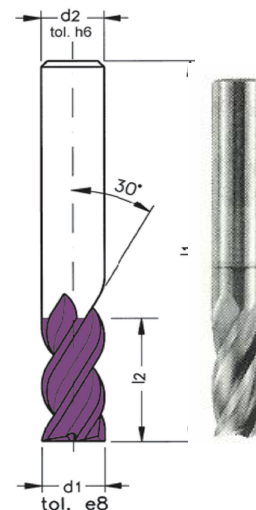

FRESA CILINDRICA METALLO DURO 627 C MASTER

Frese cilindriche taglienti al centro.
Fresatura generale. Adatte per tutti i metalli tenaci.
Serie lunga.
DIN 6527

Codice	U.M.	d1	l1	l2	d2
0062942	Pezzi	mm.5,00	mm.60,00	mm.20,00	mm.6,00
0062943	Pezzi	mm.6,00	mm.60,00	mm.20,00	mm.6,00
0062944	Pezzi	mm.8,00	mm.70,00	mm.25,00	mm.8,00
0062945	Pezzi	mm.10,00	mm.90,00	mm.30,00	mm.10,00

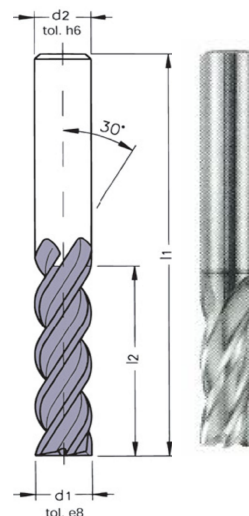

FRESA CILINDRICA 2 TAGLIENTI HSS PER CAVE 660 S PLUS TR MASTER

Frese a 2 taglienti per cave.
Fresatura di scanalature per accoppiamento P9.
Adatte per tutti i tipi di acciai, anche tenaci, metalli non ferrosi e plastica.
DIN 327

Codice	U.M.	d1	l1	l2	s2
0062295	Pezzi	mm.1,00	mm.47,00	mm.3,00	mm.6,00
0062296	Pezzi	mm.1,50	mm.47,00	mm.3,00	mm.6,00
0062297	Pezzi	mm.2,00	mm.48,00	mm.4,00	mm.6,00
0062298	Pezzi	mm.3,00	mm.49,00	mm.5,00	mm.6,00
0062299	Pezzi	mm.4,00	mm.51,00	mm.7,00	mm.6,00
0062300	Pezzi	mm.5,00	mm.52,00	mm.8,00	mm.6,00
0062301	Pezzi	mm.6,00	mm.52,00	mm.8,00	mm.6,00
0062302	Pezzi	mm.8,00	mm.61,00	mm.11,00	mm.10,00
0062303	Pezzi	mm.10,00	mm.63,00	mm.13,00	mm.10,00
0062304	Pezzi	mm.12,00	mm.73,00	mm.16,00	mm.12,00
0062305	Pezzi	mm.14,00	mm.73,00	mm.16,00	mm.12,00
0062306	Pezzi	mm.16,00	mm.79,00	mm.19,00	mm.16,00
0062307	Pezzi	mm.18,00	mm.79,00	mm.19,00	mm.16,00
0062308	Pezzi	mm.20,00	mm.88,00	mm.22,00	mm.20,00

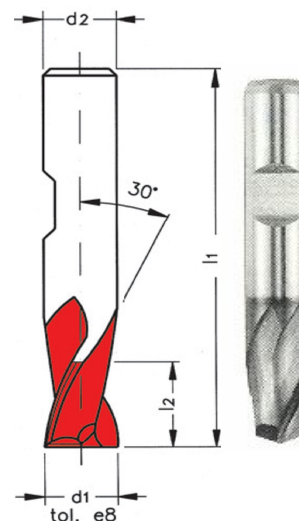

FRESA CILINDRICA 4 TAGLIENTI HSS 666 S PLUS TR MASTER

Frese cilindriche taglienti al centro.
Adatte per tutti i tipi di acciai, anche tenaci e metalli non ferrosi.
Serie normale.
DIN 844 K

Codice	U.M.	d1	l1	l2	d2
0062310	Pezzi	mm.5,00	mm.57,00	mm.13,00	mm.6,00
0062311	Pezzi	mm.6,00	mm.57,00	mm.13,00	mm.6,00
0062312	Pezzi	mm.8,00	mm.69,00	mm.19,00	mm.10,00
0062314	Pezzi	mm.10,00	mm.72,00	mm.22,00	mm.10,00
0062315	Pezzi	mm.12,00	mm.83,00	mm.26,00	mm.12,00

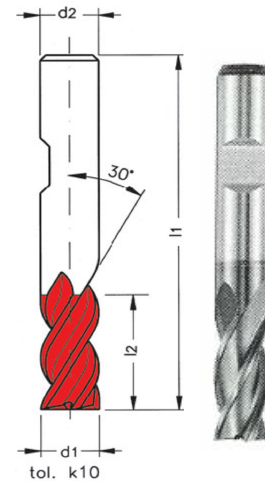

FRESA CILINDRICA 3 TAGLIENTI HSS 672 PLUS TR SPRINTER MASTER

Frese cilindriche taglienti al centro.
Adatte per materiali tenaci e metalli non ferrosi con R > 800 N/mm²,
leghe speciali, titanio, inconel.
DIN 844 K

Codice	U.M.	d1	l1	l2	d2
0062320	Pezzi	mm.5,00	mm.57,00	mm.13,00	mm.6,00
0062321	Pezzi	mm.6,00	mm.57,00	mm.13,00	mm.6,00
0062322	Pezzi	mm.8,00	mm.69,00	mm.,19,00	mm.10,00
0062323	Pezzi	mm.10,00	mm.72,00	mm.22,00	mm.10,00
0062324	Pezzi	mm.12,00	mm.83,00	mm.26,00	mm.12,00
0062325	Pezzi	mm.14,00	mm.83,00	mm.26,00	mm.12,00
0062326	Pezzi	mm.16,00	mm.92,00	mm.32,00	mm.16,00
0062327	Pezzi	mm.18,00	mm.92,00	mm.32,00	mm.16,00
0062328	Pezzi	mm.20,00	mm.104,00	mm.38,00	mm.20,00

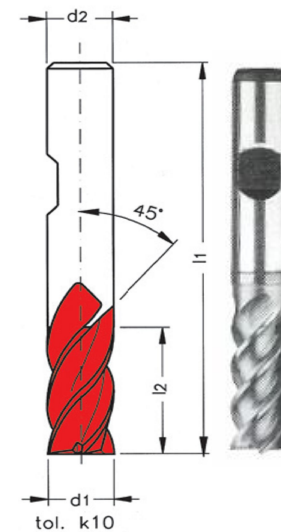

FRESA CILINDRICA HSS SERIE LUNGA 752 S MASTER

Frese cilindriche taglienti al centro.
Fresatura generale.
Adatte per tutti i tipi di acciai, anche tenaci e metalli non ferrosi.
DIN 844 L

Codice	U.M.	d1	l1	l2	d2
0062229	Pezzi	mm.3,00	mm.56,00	mm.12,00	mm.6,00
0062230	Pezzi	mm.4,00	mm.63,00	mm.19,00	mm.6,00
0062231	Pezzi	mm.5,00	mm.68,00	mm.24,00	mm.6,00
0062232	Pezzi	mm.6,00	mm.68,00	mm.24,00	mm.6,00
0062233	Pezzi	mm.8,00	mm.88,00	mm.38,00	mm.10,00
0062235	Pezzi	mm.10,00	mm.95,00	mm.45,00	mm.10,00
0062236	Pezzi	mm.12,00	mm.110,00	mm.53,00	mm.12,00
0062237	Pezzi	mm.14,00	mm.110,00	mm.53,00	mm.12,00
0062238	Pezzi	mm.16,00	mm.123,00	mm.63,00	mm.16,00
0062239	Pezzi	mm.18,00	mm.123,00	mm.63,00	mm.16,00
0062240	Pezzi	mm.20,00	mm.141,00	mm.75,00	mm.20,00

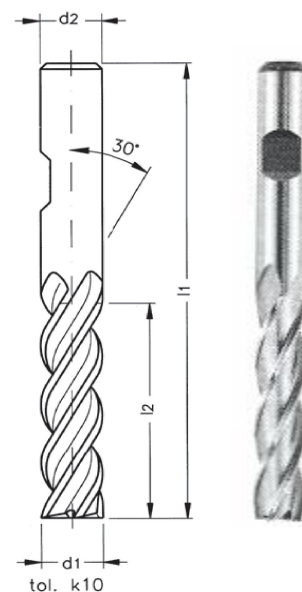

FRESA CILINDRICA PER SGROSSARE HSS 599 MASTER

Frese cilindriche per sgrossare "HRA" Z 4/6.

Fresatura generale di sgrossatura di acciai tenaci e metalli non ferrosi con $R > 800 \text{ N/mm}^2$, leghe speciali, titanio, inconel.

Serie normale.

DIN 844 K

Codice	U.M.	d1	l1	l2	d2
0062287	Pezzi	mm.6,00	mm.57,00	mm.13,00	mm.6,00
0062288	Pezzi	mm.8,00	mm.69,00	mm.19,00	mm.10,00
0062289	Pezzi	mm.10,00	mm.72,00	mm.22,00	mm.10,00
0062290	Pezzi	mm.12,00	mm.83,00	mm.26,00	mm.12,00
0062291	Pezzi	mm.14,00	mm.83,00	mm.26,00	mm.12,00
0062292	Pezzi	mm.16,00	mm.92,00	mm.32,00	mm.16,00
0062293	Pezzi	mm.18,00	mm.92,00	mm.32,00	mm.16,00
0062294	Pezzi	mm.20,00	mm.104,00	mm.38,00	mm.20,00

